

**nvb**<sup>®</sup>  
Innovation since 1935



## Index

History	4
Values	6
Finishes	12
Inspiration	14
Signature Collections	22
Touchless Collections	34
Contemporary Collections	42
Classic Collections	64
Vintage Collections	72
Distributors & Showrooms	78
Special Thanks	80



## History

Depuis sa fondation en 1935, rvb® conçoit et fabrique des robinets réputés pour leur durabilité et leur perfection technique.

L'entreprise, qui a construit son succès entièrement sur l'innovation et sur la qualité irréprochable de ses produits, a su anticiper les besoins de ses utilisateurs et intégrer systématiquement les nouvelles technologies. La marque a constitué au fil des décennies un extraordinaire catalogue de produits, une offre complète de robinets au design remarquable. Souvent considérés comme des classiques de leur époque, ces modèles à la fois innovants et intemporels sont très appréciés par les architectes et leurs clients.

Depuis 2004, les nouveaux propriétaires de la marque ont poursuivi cette tradition d'innovation. Incarnant cette nouvelle génération d'entrepreneurs qui ne se contente pas de maintenir un savoir-faire, ils ont beaucoup investi dans la recherche, le design, et dans des nouvelles infrastructures de production respectueuses de l'environnement. rvb® a renforcé son ancrage dans la capitale belge en construisant en 2014 son nouveau complexe industriel, un ensemble architectural contemporain réunissant sur un seul site l'usine de production, les départements R&D, commerciaux et administratifs, les salles d'expositions et le centre de formation.

Forte de son héritage, de sa stratégie design visionnaire et de son formidable outil de production écologique, la marque rvb® poursuit sa croissance en inventant aujourd'hui les solutions de demain.

Sinds de oprichting in 1935 heeft rvb® kranen ontworpen en vervaardigd die bekend staan om hun duurzaamheid en technische perfectie.

Het bedrijf, dat zijn succes volledig heeft gebouwd op innovatie en op de onberispelijke kwaliteit van zijn producten, heeft kunnen anticiperen op de behoeften van zijn gebruikers en systematisch nieuwe technologieën kunnen integreren. In de afgelopen decennia heeft het merk een buitengewone productcatalogus opgebouwd, een compleet assortiment kranen met een opmerkelijk design. Deze innovatieve en tijdloze ontwerpen worden vaak beschouwd als klassiekers van hun tijd en staan hoog aangeschreven bij architecten en hun klanten.

Sinds de overname in 2004 hebben de nieuwe eigenaren van het merk deze traditie van innovatie voortgezet. Als belichaming van deze nieuwe generatie ondernemers die niet alleen know-how behouden, hebben ze ook zwaar geïnvesteerd in onderzoek, ontwerp en nieuwe productie-infrastructuren die het milieu respecteren. rvb® versterkte zijn basis in de Belgische hoofdstad door de bouw van zijn nieuw industrieel complex in 2014, een hedendaags architecturaal ensemble dat op één site de productie, R&D-, verkoop- en administratieve afdelingen, de showroom en het opleidingscentrum samenbrengt.

Voortbouwend op zijn erfgoed, zijn visionaire ontwerpstrategie en zijn formidabele ecologische productietool, blijft het merk rvb® groeien door vandaag de oplossingen van morgen uit te vinden.

Since its creation in 1935, rvb® designs and manufactures taps that are renowned for their durability and technical perfection.

The company has built its success entirely on innovation and flawless product quality, anticipating the users needs and systematically integrating new technologies. Over the decades, the brand has built up an extraordinary product catalog, full of remarkable designs. Often considered classics of their time, these innovative and timeless collections are highly appreciated by architects and their clients.

Since 2004, the brand's new owners follow this tradition of innovation. They come from a new generation of entrepreneurs who not only maintain the company know-how, but also keep investing in research, design and new environmentally friendly production facilities.

rvb® strengthened its foothold in the Belgian capital by building its new industrial facility in 2014, integrating the production plant, R&D, commercial and administrative departments, showrooms and training centre on a single site.

Building on its heritage, a visionary design strategy and its formidable ecological production tools, the rvb® brand continues to grow by anticipating tomorrow's market needs.

## Innovation

Les ingénieurs de la marque intègrent 85 années de savoir-faire artisanal et d'innovations industrielles. Ils perpétuent ainsi la tradition d'innovation rvb® en repoussant sans relâche les limites techniques.

L'innovation selon rvb® est toujours au service du confort de l'utilisateur, elle garantit la qualité de fabrication et elle offre de nouvelles perspectives dans le strict respect de l'environnement.

De ingenieurs van het merk integreren 85 jaar vakmanschap en industriële innovatie. Zo zetten ze de traditie van rvb® verder door meedogenloos de technische grenzen te verleggen.

De innovatie volgens rvb® staat altijd in dienst van het gebruikerscomfort, het garandeert de kwaliteit van de fabricage en het biedt nieuwe perspectieven met een strikt respect voor het milieu.

The brand's engineers integrate 85 years of craftsmanship know-how and industrial invention.

They keep the tradition alive, always pushing back technical limits.

Innovation according to rvb® means focusing on user comfort, manufacturing quality, and environment preservation.



## Design

Pour rvb®, le design est bien plus qu'une volonté d'originalité. C'est une recherche de pertinence, c'est la quête du produit capable de résoudre durablement un problème tout en restant élégant et intemporel.

rvb® travaille en symbiose avec des créateurs qui partagent cette vision, des personnalités reconnues et primées telles que l'architecte et designer Alain Berteau, le designer britannique Terence Woodgate, le décorateur Alex Flamant, l'architecte d'intérieur Thomas King et le bureau d'architecture d'intérieur Co.Studio de Gert Van den Steen et Christian Van Suetendael.

Voor rvb® is design veel meer dan een verlangen naar originaliteit. Het is een zoektocht naar relevantie, naar een product dat op lange termijn een probleem kan oplossen maar tegelijk elegant en tijdloos blijft.

rvb® werkt in symbiose met designers die hun visie op design en de waarden van het merk delen zoals bekroonde en erkende persoonlijkheden : architect/ontwerper Alain Berteau, de Britse ontwerper Terence Woodgate, decorateur Alex Flamant, interieurontwerper Thomas King en Co.Studio van Gert Van den Steen en Christian Van Suetendael.

For rvb®, design is not only about originality. It's a permanent quest for relevance. It's about finding the perfect balance between form and function, creating timeless meaningful shapes with a problem-solving approach. rvb® works with designers who share that vision - award-winning designers such as Terence Woodgate, Alain Berteau, Alex Flamant, Thomas King, Gert Van den Steen and Christian Van Suetendael from Co.Studio.

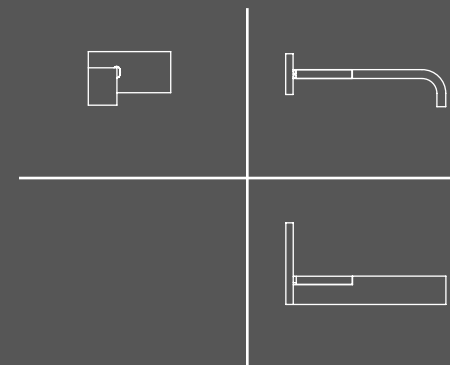
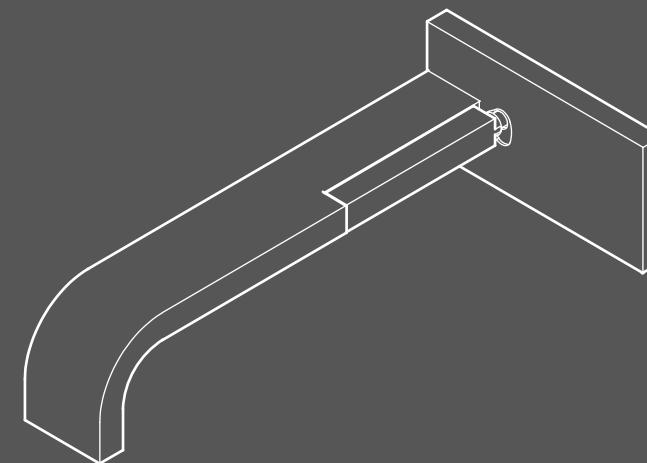

## Quality

L'exigence de perfection et l'obsession du travail soigné poussent l'entreprise à intégrer toutes les étapes de sa production. De l'usinage précis d'une matière noble aux finitions soignées en passant par un assemblage contrôlé et testé, tout le processus est maîtrisé localement. Combinant l'expertise traditionnelle avec la technologie industrielle, rvb® est plus que jamais une des références du secteur en matière de qualité et de service.

De vraag naar perfectie en de obsessie met nauwgezet werk dwingen het bedrijf om alle stadia van zijn productie te integreren. Van de precieze bewerking van een edel materiaal tot de nauwgezette afwerking, inclusief gecontroleerde en geteste montage, wordt het hele proces lokaal gecontroleerd. Door traditionele expertise te combineren met industriële technologie, is rvb® meer dan ooit een van de benchmarks in de sector op het gebied van kwaliteit en service.

From inception, rvb® has been an industry reference in terms of service and product quality. The quest for perfection and the obsession for meticulous craftsmanship are incorporated by the company in all in-house production stages. Combining traditional expertise with industrial technology, from precise machining of noble solid materials to the careful finishing and final assembly and testing, the entire process is mastered locally.



## Sustainability

rvb® a depuis longtemps déployé des pratiques exemplaires en matière d'environnement. L'usine, équipée de panneaux solaires, produit l'énergie nécessaire à son fonctionnement. Les robinets sont spécialement conçus pour consommer moins d'eau, et par conséquent moins d'énergie, sans jamais faire de concession au confort d'utilisation. Ils sont fabriqués en laiton massif ou en acier inoxydable. Ces matières nobles sont renouvelables à l'infini, permettant de recycler complètement les déchets de production pour une réutilisation future. Avec rvb®, de la fabrication à l'utilisation, l'écologie est une réalité appliquée sans concession.

rvb® heeft een lange geschiedenis in het toepassen van de beste milieupraktijken. Het bedrijf, uitgerust met zonnepanelen, produceert de energie die nodig is voor zijn werking. De kranen zijn speciaal ontworpen om minder water en dus minder energie te verbruiken, zonder ooit in te leveren op gebruiksgemak. Ze zijn gemaakt van massief messing of roestvrij staal. Deze edele materialen zijn oneindig hernieuwbaar, waardoor productieafval volledig kan worden gerecycleerd voor toekomstig hergebruik. Met rvb®, van fabricage tot gebruik, is ecologie een toegepaste compromisloze realiteit.

rvb® has a long-term focus on best practices in sustainability. The factory and headquarters are largely powered by solar energy. The taps are designed to reduce water consumption without sacrificing user comfort. All products are made of solid brass or stainless steel, fully re-usable materials that allow the production waste to be completely recycled for future use. From product design to product usage, rvb®'s approach to ecology is simple, consistent and uncompromising.

### Quality

Our internal and external parts are made of solid brass for quality, strength and durability.

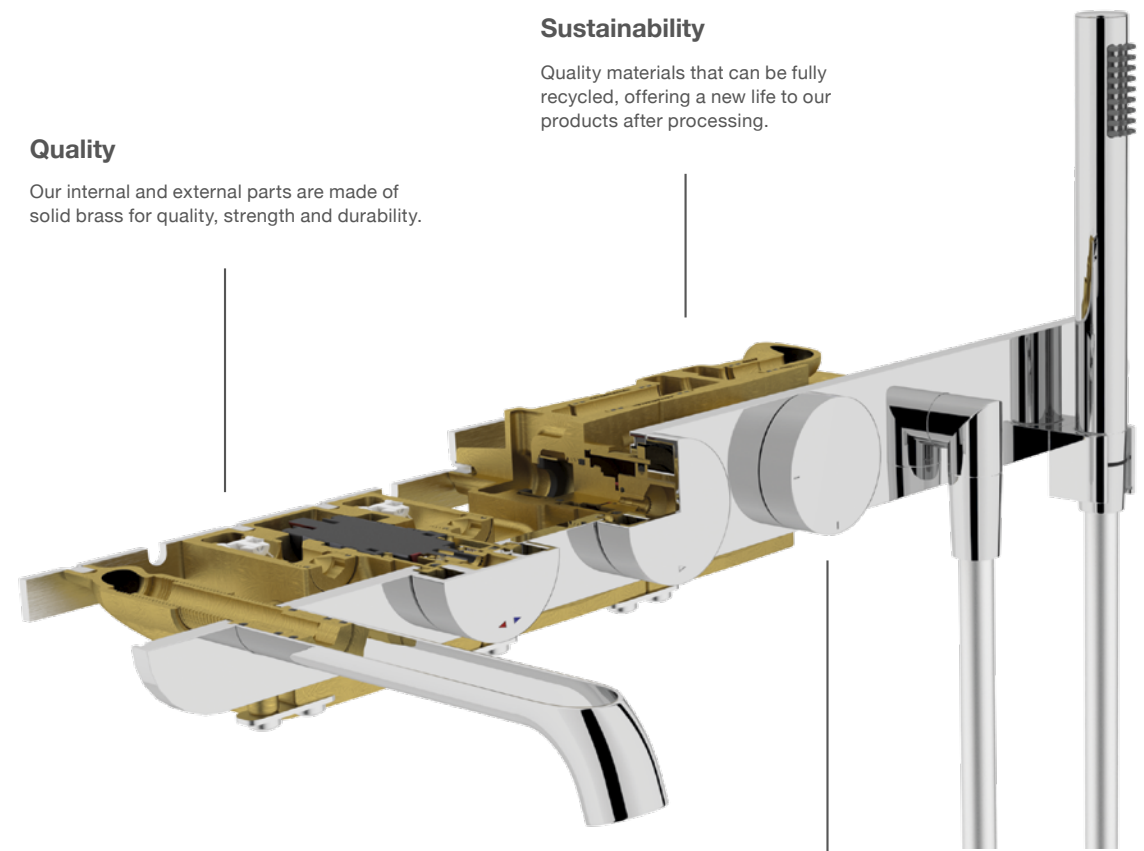

### Sustainability

Quality materials that can be fully recycled, offering a new life to our products after processing.



### Innovation & Design

Collaboration between our engineers and international designers, the basis of our innovations and our most innovative lines.





Les procédés d'impression ne permettent pas un rendu exact des couleurs - De drukprocessen laten geen exacte kleurweergave toe - The printing processes do not allow for exact colours rendering.

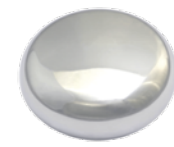

11 - Chrome



12 - Brushed Chrome



28 - Glossy Nickel



25 - Matt Nickel



22 - Champagne PVD



23 - Brushed Champagne PVD



35 - Copper PVD



45 - Brushed Copper PVD



20 - Brass PVD

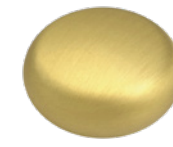

37 - Brushed Brass PVD



29 - Black Chrome PVD



30 - Brushed Black Chrome PVD



32 - Light Bronze Glossy



42 - Light Bronze Matt



33 - Dark Bronze Glossy



43 - Dark Bronze Matt



36 - Matt White



34 - Matt Black

## rvb® finishes

Fabriqué en laiton massif, les produits rvb® sont disponibles dans plus de 18 finitions.

Des teintes naturelles qui s'adaptent à tous les styles et accompagnent les intérieurs les plus exigeants. Des matières authentiques associées aux technologies contemporaines pour offrir une durabilité optimale.

rvb®-producten worden geproduceerd uit massief messing en zijn verkrijgbaar in meer dan 18 afwerkingen.

Natuurlijke materialen die zich aanpassen aan alle stijlen en passen bij de meest veeleisende interieurs. Authentieke materialen geassocieerd met hedendaagse technologieën om optimale duurzaamheid te bieden.

rvb® products are made in solid brass and available in more than 18 finishes.

Natural hues that fit many architectural styles, enhancing the most exclusive interiors. Authentic materials combined with modern technologies to offer the highest durability.



## Inspiration

Appréciée par les meilleurs architectes pour ses designs authentiques et sa qualité de fabrication, la robinetterie rvb® équipe de nombreux bâtiments remarquables : grands hôtels, résidences privées, institutions publiques, monuments historiques ou créations contemporaines.

Gewaardeerd door de beste architecten vanwege hun authentieke ontwerp en hun productie kwaliteit, worden vele opmerkelijke gebouwen uitgerust met rvb®-kranen: prestige hotels, privéwoningen, openbare instellingen, historische monumenten of hedendaagse creaties.

Appreciated by the best architects for their authentic design and flawless manufacturing quality, rvb® products can be found in many remarkable classic or contemporary buildings, from palaces to private residences, from public institutions to historical monuments.



## Rooms Hotel Kazbegi

Stepantsminda, Georgia

Niché dans les montagnes caucasiennes du nord de la Géorgie, conçu et décoré par de jeunes designers locaux, cet établissement plonge ses clients dans une nature à couper le souffle.

La collection 1921 de rvb® accompagne ce mélange réussi de culture autochtone, de tradition et de confort moderne.

Genesteld in de Kaukasische bergen van Noord-Georgië, ontworpen en ingericht door jonge lokale ontwerpers, dompelt dit etablissement zijn gasten onder in een adembenemende natuur.

De rvb® 1921-collectie begeleidt deze succesvolle mix van inheemse cultuur, traditie en modern comfort.

Nestled in the Caucasian mountains of northern Georgia, designed and decorated by young local designers, this new venue immerses its guests in breathtaking nature.

The rvb® 1921 collection fits perfectly in this successful blend of indigenous culture, tradition and modern comfort.



## Hotel La Réserve

Knokke-Le-Zoute, Belgium

La Réserve est une institution à la côte belge. Lors de sa transformation, le Palace a choisi d'équiper ses chambres et ses suites avec les modèles Docks by Flamant, personnalisés avec le logo de l'établissement. Fabriquée à Bruxelles, réalisée en pierres bleues des carrières du Hainaut, cette réalisation est un exemple remarquable de savoir-faire belge et de personnalisation.

La Réserve is een instituut aan de Belgische kust. Tijdens de transformatie koos dit palace ervoor om zijn kamers en suites uit te rusten met de Docks by Flamant-modellen, gepersonaliseerd met het logo van het etablissement. Geproduceerd in Brussel, met blauwe hardsteen uit de Henegouwse steengroeven, deze prestatie is een opmerkelijk voorbeeld van Belgische knowhow en personalisatie.

La Réserve is an institution on the Belgian coast. For its refurbishment the hotel chose to equip its rooms and suites with taps from the Docks collection by Flamant, personalized with the establishment's logo. Made in Brussels with blue stone inserts from the quarries of Hainaut, this project is a compelling example of Belgian know-how and individualization.



## House in Nevele

by Juma Architects  
Nevele, Belgium

Cet ancien bungalow transformé en résidence privée dévoile une architecture épurée mais chaleureuse.

Les collections Dynamic en chrome et Fun en laiton brossé mat habillent cette réalisation élégante et intemporelle.

Deze voormalige bungalow omgetoverd tot een privéwoning onthult een verfijnde maar warme architectuur.

De Dynamic collectie in chroom en Fun in mat geborsteld messing kleden deze elegante en tijdloze creatie aan.

This former bungalow renovated as a private residence reveals a warm and refined architecture. The Dynamic collections in chrome and Fun in matt brushed brass are a delightful part of this elegant and timeless creation.



Photos © Annick Vernimmen

## Level Seven Penthouse

by Interieur Maddens  
Roeselare, Belgium

Ce grand penthouse situé au coeur de la ville de Roeselare combine design contemporain et savoir-faire artisanal.

Un intérieur habilement composé avec des matériaux luxueux et des détails parfaits, sublimé par les collections Andrew et Plug en laiton brossé brillant.

Dit grote penthouse gelegen in het hart van de stad Roeselare combineert hedendaags design en vakmanschap.

Een interieur vakkundig samengesteld met luxe materialen en perfecte details, versterkt door de Andrew en Plug collecties in glanzend geborsteld messing.

This large penthouse is located in the heart of the city of Roeselare. It combines contemporary design with traditional craftsmanship.

The skillfully composed interior is made of luxurious materials enhanced by perfect details, such as the Andrew and Plug products made in brushed shiny brass.



Project © Interieur Maddens

## House in Overijse

by Laum - Paum  
Brussels, Belgium

Avec son style Vintage Modern très maîtrisé, cette agréable maison située à deux pas de la capitale européenne associe avec bonheur les couleurs et les matières.

Le laiton brossé brillant des robinets de la collection Pile & Face s'associe parfaitement au bois de Palissandre et au vert céladon des surfaces carrelées.

Met zijn zeer gecontroleerde Vintage Moderne stijl combineert dit aangename huis op een steenworp afstand van de Europese hoofdstad vrolijke kleuren en materialen.

Het glanzend geborsteld messing van de kranen uit de Pile & Face-collectie combineert perfect met het palissanderhout en celadongroen van de betegelde oppervlakken.

This comfortable house with a charming vintage-modern spirit is located on the outskirts of the European capital.

In this successful combination of light, colors and materials, the shiny brushed brass of the taps from the Pile & Face collections nicely contrast with the rosewood paneling and with the celadon green of the tiles.



## Seaside Apartment

by Timeless Living  
Knokke, Belgium

Une élégante habitation au bord de la mer du Nord faite de matériaux luxueux et de teintes naturelles coordonnées.

Les formes douces et épurées de la collection Times, en bronze foncé mat, participent au caractère intemporel de cette superbe réalisation.

Een elegant woonhuis aan de Noordzee gemaakt van luxe materialen en op elkaar afgestemde natuurlijke kleuren.

De zachte en strakke vormen van de Times-collectie, uitgevoerd in donkerbrons mat, dragen bij aan het tijdloze karakter van deze schitterende prestatie.

This elegant home built by the North Sea is made of luxurious materials in coordinated natural colors.

The soft refined shapes of the Times collection in mat dark bronze match the timeless character of this superb interior design.

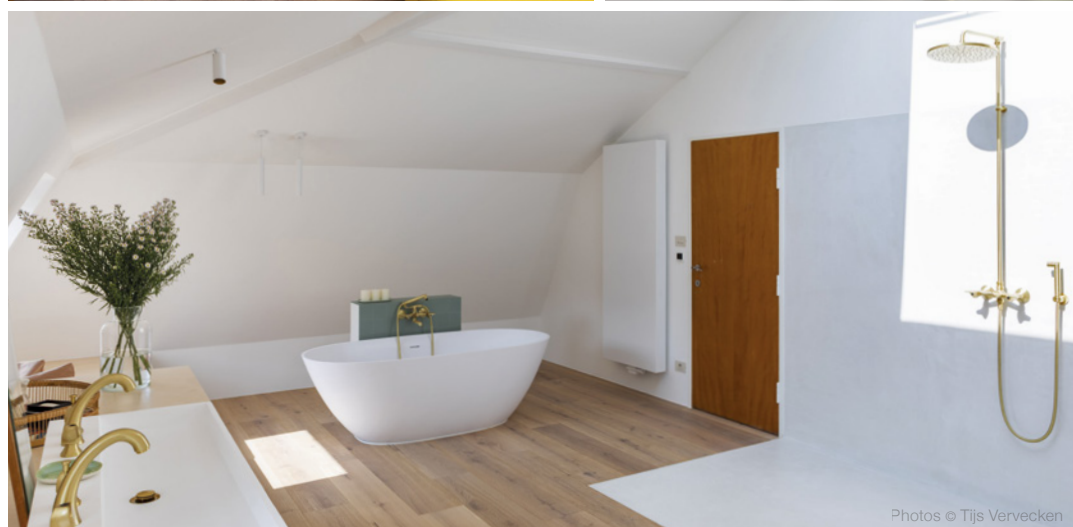



Collections

—  
**Signature**

# Andrew

design by Co.Studio

Une forme pure et un caractère intemporel caractérisent ce design. La poignée intégrée souligne sa forme élémentaire avec une fonctionnalité claire. Le contrôle de l'eau est instinctif et ergonomique. L'aspect minimaliste permet à l'Andrew de refléter l'essence et l'expérience de l'eau.

Pure vorm en tijdloos karakter kenmerken dit ontwerp. De geïntegreerde handgreep benadrukt zijn elementaire vorm met duidelijke functionaliteit. Waterbeheer is instinctief en ergonomisch. Door de minimalistische look kan Andrew de essentie en ervaring van water weerspiegelen.

Pure form and timeless character characterize this design. The integrated handle emphasizes elementary form and clear functionality. Water control is instinctive and ergonomic. The minimalist look allows Andrew to reflect the essence and experience of water.

Complete collection



Ref : 4585.11.14



Ref : 4585.11.70



Ref : 8020.11.89

Ref : 8020.11.44

Ref : 4585.11.74



Andrew | Signature





# Joe

design by Co.Studio

S'inspirant des courbes industrielles et urbaines, le design est singulier, les formes sont fortes, continues et régulières. Le système progressif, la croissance simultanée du débit et de la chaleur, offre un réglage en un mouvement continu. Une fonctionnalité et une facilité d'utilisation inégalées.

Geïnspireerd door industriële en stedelijke rondingen, is het ontwerp uniek, de vormen zijn sterk, continu en regelmatig. Het progressieve systeem, de gelijktijdige groei van stroming en warmte, biedt aanpassing in één continue beweging. Ongeëvenaarde functionaliteit en gebruiksgemak.

Inspired by urban and industrial curves, the design is unique, the shapes are strong, continuous and regular. The progressive system with simultaneous growth of flow and heat offers adjustment in one continuous movement. Unmatched functionality and ease of use.

Complete collection



Ref : 4586.11.51

tube Ø 28mm



Ref : 4086.11.45

tube Ø 28mm



Ref : 4586.11.74

tube Ø 55mm



Joe | Signature

27





# Line

design by Terence Woodgate

L'idée originale de la collection Line est celle du levier, une poignée agréable sous la main et très facile à utiliser, faisant référence aux pompes à eau mécaniques des puits traditionnels. Une ligne que l'on soulève et déplace avec simplicité, proposant un design à la géométrie stricte, adouci par de subtiles arêtes arrondies.

Het oorspronkelijke idee van de Line-collectie is die van de hendel, de handgreep ligt prettig in de hand en is zeer gebruiksvriendelijk, verwijzend naar de mechanische waterpompen van traditionele putten. Een lijn die gemakkelijk kan worden opgetild en verplaatst. Een ontwerp met een strikte geometrie, verzacht door subtiele afgeronde randen.

Inspired by the mechanical lever water pump of traditional wells, the smooth and pleasant Line handle can be lifted and moved with ease. A refined, timeless design with strict geometry softened by subtle rounded edges.

Complete collection



Ref : 4575.11.52



Ref : 4575.11.70



Ref : 4575.11.32



Line | Signature

29





# Times

design by Thomas King

Un style "classique minimal" unissant le meilleur de la tradition et de l'innovation : la rencontre du passé et de l'avenir. Les modèles de la collection Times s'intègrent parfaitement dans des intérieurs classiques et contemporains, le point commun étant l'élégance de ses formes simples.

Een "Klassieke minimalistische" stijl die het beste van traditie en innovatie combineert: de ontmoeting tussen het verleden en de toekomst. De modellen uit de Times-collectie passen perfect in klassieke en eigentijdse interieurs, met als gemeenschappelijk punt de elegantie van eenvoudige vormen.

This minimal classic style combines the best of tradition and innovation, a meeting between the past and the future. The simple elegant shapes of the Times models fit both classic and contemporary interiors.

Complete collection



Ref : 4573.11.45



Ref : 4073.11.50



Ref : 4574.11.26



Ref : 4074.11.70



Times | Signature

31







# Tune

design by Alain Berteau

Le design original du Tune se reconnaît à ses grands boutons précis et confortables inspirés des systèmes audios. Le contrôle de l'eau est instinctif et économe. Un ensemble de solutions pour équiper des intérieurs contemporains sobres et confortables.

Het originele ontwerp van de Tune is te herkennen aan de grote, nauwkeurige en comfortabele knoppen die geïnspireerd zijn op audiosystemen. De waterbeheersing is instinctief en zuinig. Een reeks oplossingen om sobere en comfortabele eigentijdse interieurs uit te rusten.

The original knob design is inspired by precise and comfortable buttons from classic audio systems. Offering instinctive and effortless water management, the Tune Collection is a comprehensive set of solutions to enhance any contemporary interior.

Complete collection



Ref : 4695.11.12



Ref : 4595.11.50



Ref : 8020.11.77  
Ref : 4595.11.74



Tune | Signature

33





Collections

---

**Touchless**

# e-Motion

Avec son capteur infrarouge placé à l'extrémité du bec, ce robinet a été conçu pour les usages intensifs au sein d'infrastructures médicales et publiques. Fabriqué en acier inoxydable 316L brossé, doté d'un design intemporel, e-Motion offre la combinaison parfaite de l'hygiène et de l'ergonomie.

Met zijn infrarood aan het uiteinde van de uitloop is deze kraan ontworpen voor intensief gebruik in medische en openbare infrastructuur. Afgewerkt in geborsteld roestvrij staal type 316L, is het tijdloze design van de e-Motion de perfecte combinatie van hygiëne en ergonomie.

With its infrared sensor at the outlet of the spout, this tap has been designed for intensive use in medical and public environments. Made of brushed 316L stainless steel, the iconic design of the e-Motion model offers the perfect combination of hygiene and ergonomics.

Complete collection



Ref : 5001.09.58



Ref : 5001.09.33

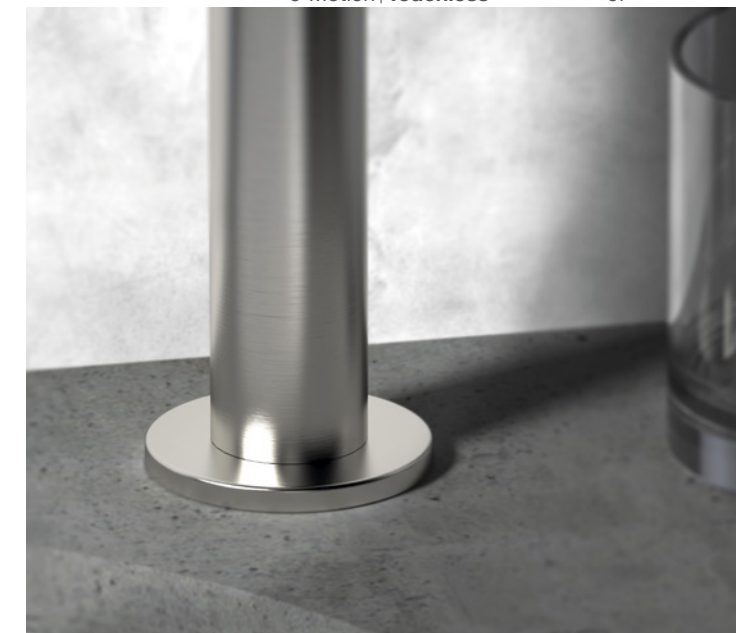

# Glove

design by Alain Berteau

Rarement l'écologie aura été aussi agréable et élégante. Avec son profil ergonomique remarquable, Glove incarne une nouvelle approche de la robinetterie automatique « mains-libres ». Solides et simples, les robinets Glove vont parfaitement habiller les intérieurs les plus raffinés.

Zelden is de ecologie zo eenvoudig en elegant geweest. Met zijn opmerkelijk ergonomisch profiel belichaamt Glove een nieuwe benadering van handenvrije automatische kranen. Solide en eenvoudig, de Glove kranen zullen de mooiste interieurs aankleden.

With its distinctive ergonomic profile and smart integration of automatic features, Glove represents the next generation of water-saving hands-free solutions. Solid and simple, the Glove taps will enhance the most refined interiors.

Complete collection



Ref : 5081.11.48



Ref : 5081.11.33



Glove | Touchless

39





# Sign

design by Alain Berteau

Un signe clair qui ponctue l'espace, un design simple et essentiel, compact et luxueux. Doté de fonctions électroniques avancées et d'un bec cascade pour un confort d'utilisation optimal.

Een duidelijk teken dat de ruimte accentueert, een essentieel ontwerp, compact en luxueus. Met gemakkelijk elektronische functies en een aangename wateruitloop.

A clear shape that punctuates the space, a simple and essential design, compact and luxurious. Featuring advanced electronic functions and equipped with a waterfall spout for improved convenience.

Complete collection



Ref : 5082.11.48



Ref : 5082.11.33



Sign | Touchless





Collections

**Contemporary**



# Cliff

Un design composé de goût et d'élégance, une approche graphique intemporelle, indémodable. Les lignes fortes de la collection Cliff accompagnent avec élégance de nombreux styles d'intérieurs.

Een ontwerp samengesteld uit smaak en elegantie, een tijdloze grafische benadering. De sterke lijnen van de Cliff-collectie begeleiden op elegante wijze vele interieurs.

A taste of timeless elegance with a graphic touch, the strong lines of the Cliff collection fit effortlessly with numerous interior design styles.

Complete collection



Ref : 4091.11.50



Ref : 4091.11.45



Ref : 8020.11.66  
Ref : 8020.11.53  
Ref : 8027.11.27  
Ref : 4091.11.94



Cliff | Contemporary 45





# Deville

design by Alain Berteau

Inspirée par le charme subtil des boutons de portes, la collection Deville intègre des qualités de préhension agréables et évidentes. Son allure simple et discrète lui permet d'habiller de nombreux types d'intérieur, du plus moderne au plus classique. Un archétype de caractère, véritablement intemporel.

Geïnspireerd door de subtiele charme van deurknoppen, bevat de Deville-collectie aangename en duidelijk aangrijpende eigenschappen. Door zijn eenvoudige en discrete uitstraling kan hij vele soorten interieurs aankleden, van de modernste tot de meest klassieke. Een archetypen van karakter, echt tijdloos.

Inspired by the subtle charm of the classic door knob, the Deville collection incorporates pleasant and obvious gripping qualities. A distinctively archetypal design with a truly timeless quality.

Complete collection



Ref : 1955.11.50



Ref : 1955.11.70



Ref : 4555.11.74

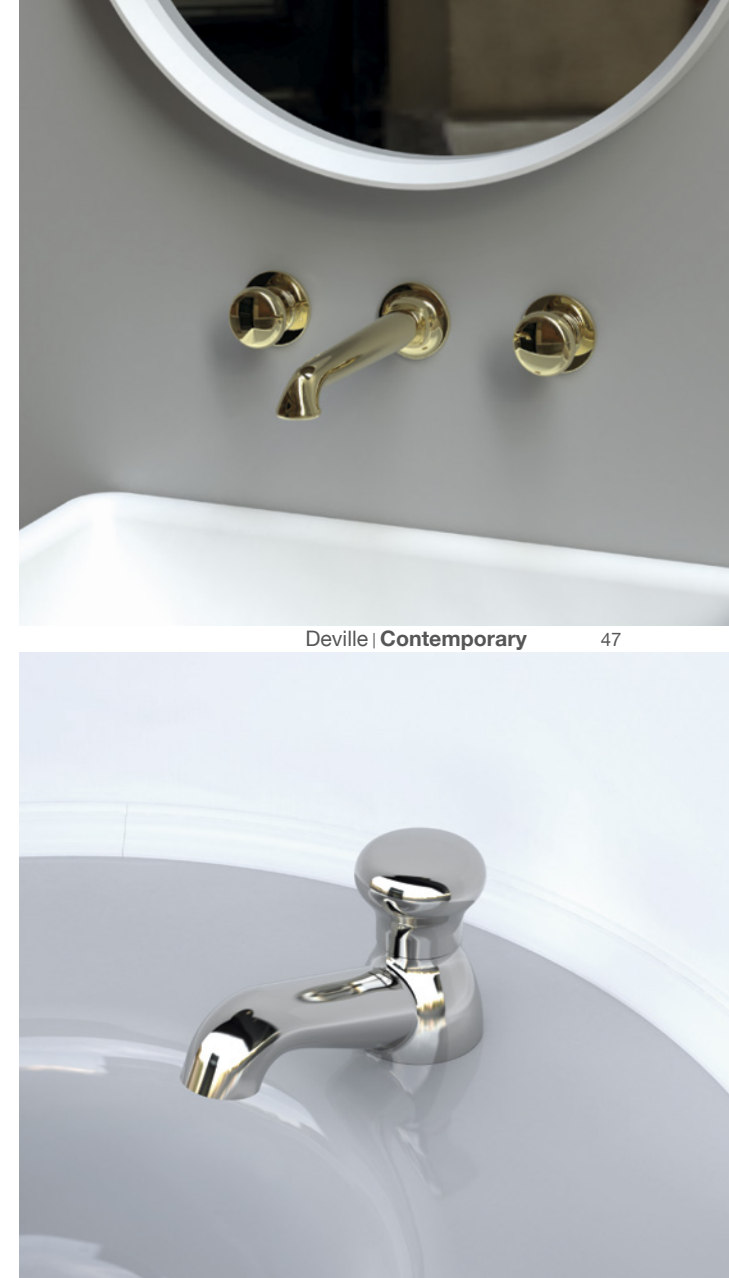





# Docks

design by Flamant

Cuir cousu main, chêne massif, marbre de Carrare ou pierre bleue issue des Carrières du Hainaut, avec leurs choix de matériaux d'exceptions, les modèles de la collection Docks s'adaptent à toutes les envies d'intérieur.

Hand genaaid leer, massief eik, Carrara-marmer of blauwe hardsteen uit de Henegouwse groeven. Met een waaier van uitzonderlijke materialen, passen de modellen van de Docks-collectie zich aan alle interieurwensen aan.

Hand-sewn leather, solid oak, Carrara marble or blue stone from the quarries of Hainaut, with its choice of exceptional materials, the models in the Docks collection adapt to all interior desires.



Complete collection



Ref : 4080.11.33-BS



Ref : 4080.11.23-BS

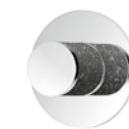

Ref : 8020.11.62  
Ref : 8020.11.53  
Ref : 4080.11.82-BS  
Ref : 4080.11.74-BS



Docks | Contemporary 49





# Dynamic

L'élégance d'un dessin rigoureux, la forte présence d'une composition équilibrée, des détails luxueux et soignés. Que de qualités au service d'un plaisir d'utilisation toujours renouvelé.

De elegantie van een ingrijpend ontwerp, de sterke aanwezigheid van een uitgebalanceerde compositie, luxe en nette details. Zoveel kwaliteiten ten dienste van een steeds hernieuwd gebruiksplezier.

The elegance of a rigorous design, the strong presence of a balanced composition, the luxurious feeling of meticulous details. Many qualities serving an ever-renewed pleasure of use.

Complete collection



Ref : 4027.11.47



Ref : 4027.11.51



Ref : 4027.11.49



Ref : 4027.11.67



Dynamic | Contemporary 51





# Factory

design by Flamant

La ligne robuste et fonctionnelle d'une vanne industrielle dotée du raffinement d'une robinetterie de prestige.

Une image forte et originale, la combinaison gagnante de la forme et de la fonction.

Het robuuste en functionele ontwerp van een industriële hendel met de verfijning van een prestigieuze kraan.

Een sterk en origineel beeld, de winnende combinatie van vorm en functie.

The robust and functional line of an industrial valve with the refinement of a luxurious tap.

A strong and original allure, the winning combination of form and function.

Complete collection



Ref : 1960.11.33



Ref : 1960.11.70



Ref : 8020.11.79

Ref : 1960.11.82

Ref : 1960.11.74



Factory | Contemporary

53

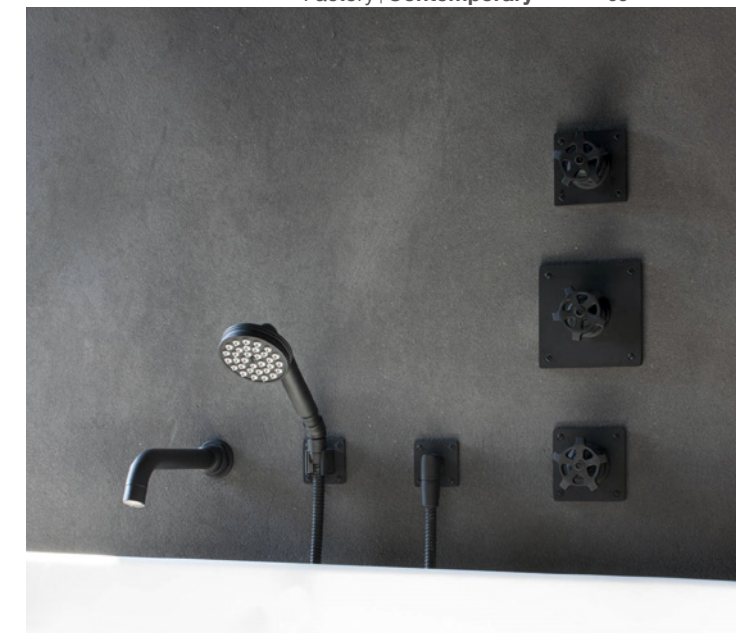



# Fun

Une collection sobrement contemporaine avec un design tout en finesse. Des poignées confortables qui appellent un geste facile et précis, l'eau vous obéit.

Een sobere eigentijdse collectie met een verfijnd design. Comfortabele handgrepen die een eenvoudig en nauwkeurig gebaar vereisen, het water volgt jouw zinnen.

The sober contemporary collection with a refined design and comfortable handles calling for easy and precise gesture.

Complete collection



Ref : 4031.11.50



Ref : 4531.11.49



Ref : 4031.11.65



Fun | Contemporary 55





# Graph

design by Alain Berteau

Un design épuré à l'extrême, une consommation d'eau réduite, les robinets Graph associent facilité d'utilisation et économie d'énergie. Dotés d'une vanne rotative ou d'un bouton poussoir très pratique, le choix pertinent pour les utilisateurs responsables et exigeants.

Een uiterst clean design en een minimum aan verbruik combineren de Graph-kranen gebruiksgemak en energiebesparing. Uitgerust met een handige draai- of drukknop, de juiste keuze voor verantwoordelijke en veeleisende gebruikers.

A minimal design with low water consumption, Graph taps combine a radically simple look with ease of use and energy saving. Equipped with handy rotary valve or push buttons, Graph is the right choice for responsible and demanding users.

Complete collection



Ref : 4043.11.03



Ref : 4043.11.38



Ref : 4044.11.03



Ref : 4044.11.33



Graph | Contemporary 57





# Plug

design by Alain Bertheau

Le design minimal et parfaitement proportionné de la collection de robinets Plug s'adapte à tous les besoins. Leur usage est toujours simple et instinctif. Les robinets de cuisine Plug se déclinent désormais également en acier inoxydable 316L.

Het minimale en perfect geproportioneerde ontwerp van de Plug-kranen past zich aan alle behoeften aan. Het gebruik ervan is altijd eenvoudig en instinctief. Plug keukenkranen zijn nu ook verkrijgbaar in roestvrij staal 316L.

Minimal and well-proportioned designs with instinctive use. A comprehensive collection suitable to all needs. The popular Plug kitchen taps are now also available in 316L stainless steel.

Complete collection



Ref : 4570.11.10



Ref : 4570.09.01



Ref : 4570.11.32



Plug | Contemporary

59



# Polo Club

design by Alain Berteau

Conçues pour être très agréables à manipuler, les poignées en forme de boucles de la collection Polo Club évoquent les plus beaux détails de la bagagerie de luxe. Elles lui confèrent son élégante distinction, une allure unique.

De stijgbeugelvormige handgrepen van de Polo Club-collectie zijn ontworpen om zeer soepel te hanteren en roepen de mooie details van luxe bagage op. Ze geven de collectie zijn elegante uitstraling, een unieke allure.

Extremely nice and smooth to manipulate, the buckle-shaped handles are an homage to the finest luxury luggage details, bringing subtle distinction and unique allure to any room.

Complete collection



Ref : 4541.11.10

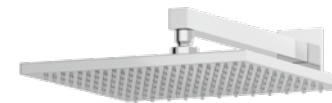

Ref : 4541.11.50



Ref : 8020.11.63  
Ref : 8020.11.44  
Ref : 8027.11.41  
Ref : 4041.11.94



Polo Club | Contemporary 61





# Sully

La collection Sully reflète l'expression contemporaine du croisillon ancestral. Avec son usage agréable et précis, ce design élégant est très polyvalent et parfaitement indémodable.

De Sully-collectie weerspiegelt de eigentijdse uitdrukking van de voorouderlijke hendel. Met zijn aangenaam en nauwkeurig gebruik is dit elegante ontwerp zeer veelzijdig en perfect tijdloos.

The contemporary version of the ancient tap head. Precise and pleasant use, this elegant design is very versatile and perfectly timeless.

Complete collection



Ref : 4032.11.50



Ref : 4032.11.45



Ref : 4532.11.74



Sully | Contemporary 63







Collections

**Classic**



# 1920-1921

Avec l'authenticité des modèles originaux et le charme des années folles, cette collection incontournable a traversé le siècle en équipant les plus belles demeures et de nombreux palaces. Véritables classiques, intégrant désormais les technologies les plus récentes, ces modèles robustes et polyvalents sont prêts pour les prochaines décennies.

Met de authenticiteit van de originele modellen en de charme van de Roaring Twenties, heeft deze essentiële collectie de eeuw doorkruist en de mooiste huizen en vele luxueuze complexen uitgerust. De klassiekste onder de klassiekers, nu voorzien van de nieuwste technologie, deze robuuste en veelzijdige modellen zijn klaar voor de komende decennia.

With the authenticity of the original models and the charm of the Roaring Twenties, this collection has crossed the century in some of the most beautiful homes and Palaces. True classics now updated with the latest technologies, these models are ready for the next decades.



1920



1921

Complete collection



Ref : 1921.11.22



Ref : 1921.11.49



Ref : 8020.11.71

Ref : 8027.11.15

Ref : 1921.11.94



1920 - 1921 | Classic





# 1935

Le robinet des débuts, dont le dessin inchangé respire l'élégance et les nuances subtiles des années 30.

Aux manettes réalisées en authentique porcelaine de Limoges noire ou blanche s'ajoutent désormais celles déclinées en diverses essences de bois précieux. Forte de nombreux modèles iconiques, la collection 1935 reste plus que jamais une référence.

De collectie waarvan het ongewijzigde ontwerp elegantie en subtiële nuances uit de jaren dertig uitstraalt.

Naast de hendels van authentiek zwart of wit Limoges-porselein, zijn ze nu ook verkrijgbaar in kostbare houtsoorten. Met veel iconische modellen, blijft de 1935-collectie meer dan ooit een standaard.

Reminiscent of many iconic models, the 1935 collection is an unaltered design, exuding elegant and subtle 1930s nuances.

The original handles made of authentic black or white Limoges porcelain are now also available in various types of precious wood.



Complete collection



Ref : 4535.11.10-LW



Ref : 1935.11.69-LW



Ref : 1935.11.77-LW



1935 | Classic 69





# Butler

design by Flamant

Avec ses poignées en porcelaine de Limoges ou en bois précieux, la collection Butler associe l'harmonie d'une allure classique à la sensualité de matériaux authentiques. Une collection complète et raffinée, un grand classique revisité.

Met zijn Limoges-porselein of kostbare houten handgrepen combineert de Butler-collectie de harmonie van een retro-look met de sensualiteit van authentieke materialen. Een complete en verfijnde collectie, een geweldige klassieker re-designed.

With handles in Limoges porcelain or precious wood, the Butler collection combines the harmony of a classic look with the sensuality of authentic materials. A distinctive, revisited classic.



Complete collection



Ref : 1950.11.50-LB



Ref : 1950.11.99-LB



Ref : 8020.11.71  
Ref : 1950.11.82-LB  
Ref : 1950.11.74-LB



Butler | Classic

71





Collections

—  
**Vintage**



# Pile & Face

Au-delà du charme caractéristique des golden sixties, ces robinets robustes et fonctionnels offrent une ergonomie parfaite et un confort d'utilisation sans cesse renouvelé. Une nouvelle vie s'ouvre à cette collection grâce à la personnalisation qu'offrent nos 18 finitions.

Naast de karakteristieke charme van de gouden jaren zestig, bieden deze robuuste en functionele kranen een perfecte ergonomie en een constant vernieuwd gebruikscomfort. Een nieuw leven gaat open voor deze collectie dankzij de personalisatie die wordt geboden door onze 18 afwerkingen.

In addition to the charm of the golden sixties, these robust and functional taps offer perfect ergonomics and endless ease of use. Now available in more than 18 finishes.

Complete collection



Ref : 1002.11.40



Ref : 4012.11.50



Ref : 8020.11.75  
Ref : 8027.11.24  
Ref : 4012.11.94



Pile & Face | **Vintage** 75



# Trio

Authentique et sans concessions, cette collection est un véritable classique « vintage » à redécouvrir.

Un design pratique, apprécié pour sa qualité de fabrication et sa facilité d'utilisation, qui se joue des tendances et des modes depuis les années 60.

Authentiek en zonder concessies, deze collectie is een echte «vintage» klassieker om te herontdekken.

Een praktisch ontwerp, gewaardeerd om zijn hoogstaande kwaliteit en gebruiksgemak, dat sinds de jaren zestig alle trends en modeverschijnselen doorstaat.

An authentic vintage classic to be rediscovered. A practical design with fantastic build quality and ease of use, beyond trends and fashions since the 1960s.

Complete collection



Ref : 1001.11.03



Ref : 1001.11.60



Ref : 8020.11.75

Ref : 8027.11.24

Ref : 4011.11.94



Trio | Vintage

77

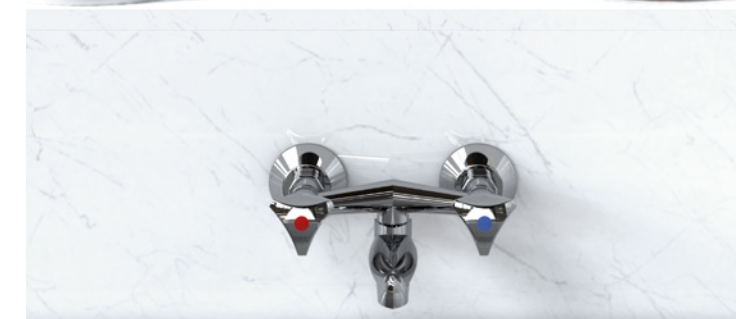
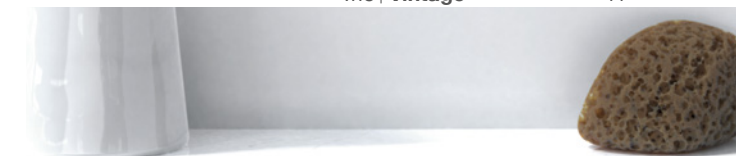



## Distributors and Showrooms

Nos robinets sont disponibles auprès des meilleurs distributeurs dans de nombreux pays et visibles dans leurs showrooms. La liste de ces distributeurs est disponible sur notre site [www.rvb.be](http://www.rvb.be)

Si vous êtes de passage à Bruxelles, vous pouvez également découvrir l'ensemble de nos collections dans notre showroom où nous vous accueillerons volontiers tous les jours ouvrables de 8h30 à 12h30 et de 13h30 à 16h30 ou à d'autres horaires sur rendez-vous.

Onze kranen zijn verkrijgbaar bij de betere distributeurs in verschillende landen en te zien in hun showrooms. De lijst van deze distributeurs is beschikbaar op onze website [www.rvb.be](http://www.rvb.be).

Indien u op doortocht bent in regio Brussel, dan kunt u het volledige gamma ontdekken in onze showroom waar we u van harte welkom heten alle werkdagen van 8h30 tot 12h30 en van 13h30 tot 16h30 of op afspraak.

Our taps and fittings can be viewed in the beautiful showrooms of the best distributors in our homeland Belgium and abroad. The list of these distributors is available on our website [www.rvb.be](http://www.rvb.be)

If you are passing through Brussels, you can explore the full range in our showroom where we will welcome you from Monday till Friday from 8h30 to 12h30 and from 13h30 to 16h30 or other hours by appointment.



## Special Thanks

Tous nos remerciements à nos partenaires qui nous ont très aimablement autorisés à publier leurs nombreuses photographies illustrant le présent ouvrage.

Wij willen onze partners hartelijk bedanken van de publicatie van talrijke foto's die de huidige uitgave illustreren.

We would like to thank our partners which have given us the approval for the use of their numerous pictures illustrating the present book.

## Photographers

**Front Cover** (from left to right) : Photo © Yannick Labrousse - Project by Iris Bac, © Project by Nordic Standard, © Potier Stone - Project by Frederic Blij - Photo by Liesbeth Goudenhoofd ; **Page 2 & 3** : Photo © Melvinkobe Photography ; **p.4** : Photo © Serge Brison ; **p.6** : Photo © Serge Brison ; **p. 8 & 9** : Photos © Serge Brison ; **p.11** : Photo © Annick Vernimmen ; **p.14** (from left to right, top to bottom) : Photo © Jo Pauwels, Photo © Tijs Vervecken, Photo © Melvinkobe Photography, Photo © Gregory Copitet ; **p.15** : © The Art of Living Magazine - Photo by German Bourgeat ; **p.16** : Photos © Kazbegi Hotel ; **p.17** : Photos © Julien Renault - Hotel La Réserve ; **p.18** : Photos © Annick Vernimmen ; **p.19** : Project © Interieur Maddens - Photos by Lenzer ; **p.20** : Photos © Tijs Vervecken ; **p.21** : Photos © Jente Willems ; **p.22 & 23** : © Project by Imperatrice Design ; **p.24** : Project by Co.studio - Photo © Arne Jennard ; **p.25** : Project by Co.studio - Photo © Arne Jennard, © Potier Stone - Project by Interieurbureau Wille - Photo by Jurgen De Witte ; **p.26 & 27** : Photos © Co.Studio ; **p.29** : Photo © Serge Anton ; **p.30 & 31** : Photos © Jente Willems ; **p.32** : Project © Interieur Maddens - Photos by Lenzer ; **p.33** : Photo © Patrick Verbeek ; **p.42 & 43** : Photo © Serge Anton ; **p.48** : Photo © Serge Brison ; **p.49** : Photos © Julien Renault ; **p. 50 & 51** : Project © Emailerie Belge – Photos by Michel Figuet ; **p.53** : Photo © Serge Brison, Photo © Jean-Luc Laloux ; **p.54** : Photo © Annick Vernimmen ; **p.55** : Photo © Serge Brison, Photo © Annick Vernimmen ; **p.58** : Photo © Cafeine ; **p.59** : Photo © Melvinkobe Photography, Photo © Serge Anton ; **p.62** : Photo © Serge Brison ; **p.63** : Photo © Jo Pauwels ; **p.64 & 65** : © Emily Van Den Broucke - Pand Hotel ; **p.66** : Photo © Steigenberger Hotel ; **p.67** : Photo © Julien Carosi, Photo © Serge Brison ; **p.68** : Photo © Yannick Labrousse - Project by Iris Bac ; **p.69** : Stijlvolle Antieke Bouwmaterialen - © Bieke Claessens, Photo © Serge Brison ; **p.70** : Photo © Julien Renault ; **p.71** : Photo © Julien Renault, Photo © Hôtel Les Nuits Antwerp ; **p.72 & 73** : Photos © Tijs Vervecken ; **p.74 & 75** : Photos © Tijs Vervecken ; **p.78** : Photos © Serge Brison ; **Back Cover** : Photos © Serge Brison

## Warranties and maintenance recommendations

Available on [www.rvb.be](http://www.rvb.be)

## Information

Les photographies des produits ne sont pas contractuelles.

Le rendu des couleurs peut être différent de l'original pour des raisons de technique d'impression.

De afbeeldingen van de producten zijn niet bindend.

Door druktechnische redenen zijn de afgebeelde kleuren niet bindend.

The pictures of the products are not contractual.

For technical reason associated with printing, there may be slight variations in colour from the original.

